



THE SMARTEST SEATING EXPERIENCE

AUDITORIOS

sillas

2021 - 2022

Educación - Templos de adoración - Centros de artes escénicas

AU



NOVA

p7



ECCO

p10

CONTENIDO

DI T C

CONTENIDO

- Compañía
- Productos
- Accesorios
- Referencias

p3

p7

p22

p23



SVELTA

p13



LIRA

p16

RIOS



MILA

p19

SENTIMOS PASIÓN
POR LO QUE HACEMOS DESDE

1956

En **INORCA SEATING** tenemos una larga trayectoria en el mercado y somos líder en diseño y fabricación de mobiliario para una amplia gama de sectores, entre los cuales se destaca el de *Auditorios*.

Nuestra gama de butacas ofrece comodidad, estética, funcionalidad y durabilidad. Respaldamos las necesidades de nuestros clientes, teniendo como norte siempre su bienestar y satisfacción.

Innovamos constantemente para proporcionar soluciones óptimas para sus espacios.





MANUFACTURA COLOMBIANA DE CLASE MUNDIAL

Somos líderes a nivel nacional y hemos logrado posicionarnos en el mercado externo, haciendo presencia en 25 países, de 4 continentes.

Contamos con 3 plantas de producción con más de 17 mil metros cuadrados construidos.

INORCA SEATING es manufactura con altos estándares de calidad sumado a un fuerte enfoque en tecnología y diseño.

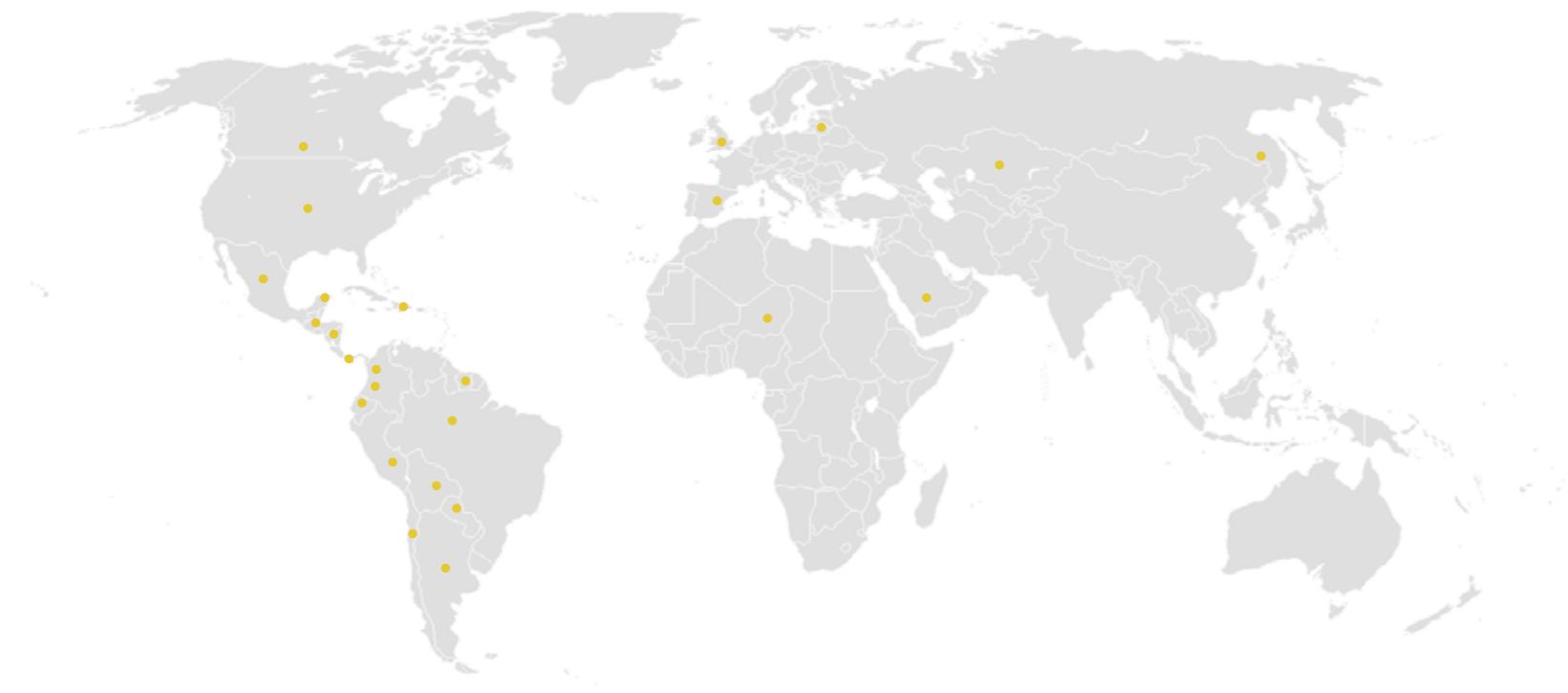

INORCA SEATING

es AUDITORIOS

Contamos con un amplio portafolio de butacas que destacan por su calidad y diseño de clase mundial, comodidad y versatilidad.

Nuestras butacas se manufacturan bajo altos estándares de calidad, certificados por ISO 9001

Estamos constantemente trabajando en procesos de innovación y desarrollo en productos y empresa.



ARQUITECTURA

TRADICIONAL

Contamos con una amplia variedad de materiales para tapizado, nuestro sistema removible sin grapas, ni pegantes, hace a nuestros forros, fácilmente intercambiables.

Flexibilidad dimensional con anchos desde 19" a 23" (482 a 584mm) y alturas desde 35" a 40" (890 a 1016 mm), según referencia.

Centros compartidos para un mejor aprovechamiento del espacio, y posibilidad de instalación lineal, en radios o en pendientes.

Posibilidad de agregar entre 15% y 20% más butacas, debido al mecanismo de abatimiento que ofrece un envelope reducido.

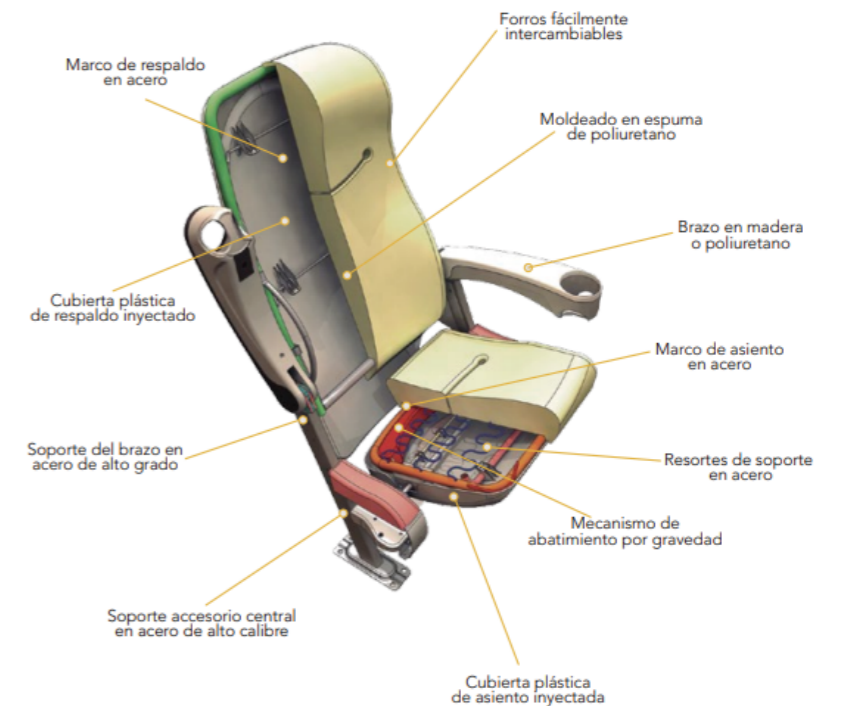

Auditorios y centros de artes escénicas



Educación



Templos de adoración

CERTIFICADOS

ISO 9001:2015
Quality Management System



FSC FOREST MANAGEMENT
Required to wood suppliers







NOVA

Nuestro
BEST-SELLER

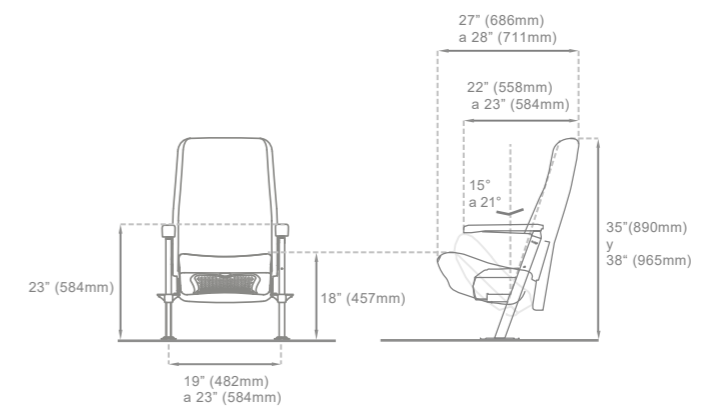



Space Saving Envelope

Maximiza el espacio entre filas, permitiendo mayor número de sillas en el auditorio



Freedom

Sin descansa brazos para maximizar el ancho de la butaca, e incrementar la comodidad.



Carteras

Con una amplia variedad de acabados que le dan una apariencia única.



Educación

Mesa abatible con diseño ergonómico para un acomodamiento del antebrazo.



LAFON ARTS CENTER, USA



CENTRAL CHRISTIAN CHURCH

Arizona, USA



ECCO

Una versión
MÁS DELGADA

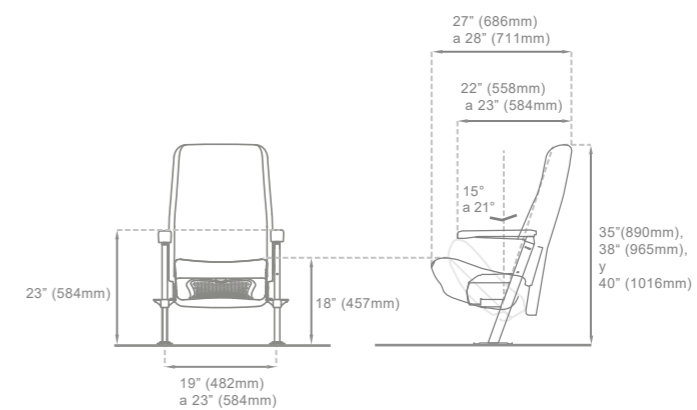



Space Saving Envelope

Maximiza el espacio entre filas, permitiendo mayor número de sillas en el auditorio



Freedom

Sin descansar brazos para maximizar el ancho de la butaca, e incrementar la comodidad.



Carteras

Con una amplia variedad de acabados que le dan una apariencia única.



IGLESIA CASA SOBRE LA ROCA, Colombia



VOYAGERS BIBLE CHURCH

California, USA



SVELTA

Nuestro modelo
MÁS COMPACTO

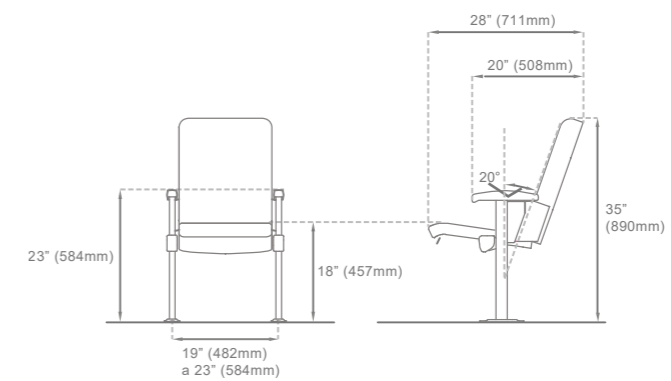



Mix & Match
Combinación de dos colores
de tapizado



COLEGIO MONTESSORI, Colombia



INSTITUTO JUSTO AROSEMENA

San Miguelito, Panamá



LIRA

Un look
MODERNO

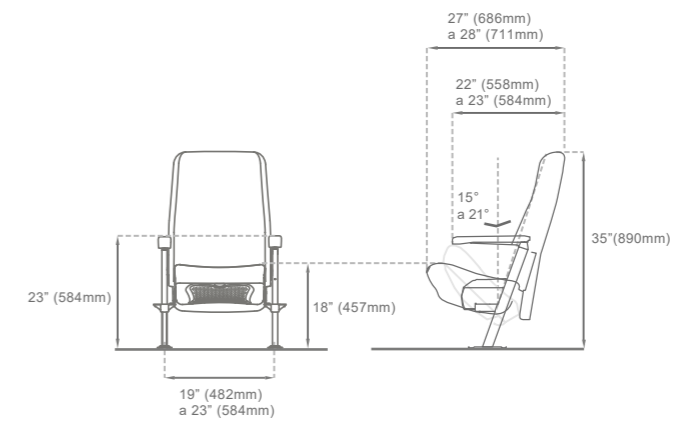



Space Saving Envelope

Maximiza el espacio entre filas, permitiendo mayor número de sillas en el auditorio



Freedom

Sin descansar brazos para maximizar el ancho de la butaca, e incrementar la comodidad.



Carteras

Con una amplia variedad de acabados que le dan una apariencia única.



Educación

Mesa abatible con diseño ergonómico para un acomodamiento del antebrazo.



GRUPO MAVESA, Ecuador



GRUPO MAVESA

Ecuador



MILA

Un diseño fresco
Y CONTEMPORÁNEO

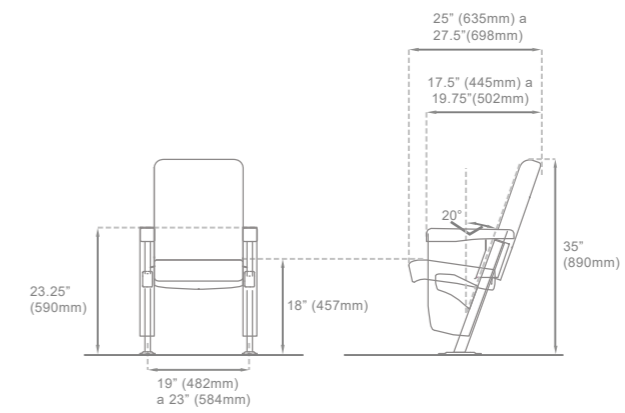



Carteras

Con una amplia variedad de acabados que le dan una apariencia única.



Freedom

Sin descansar brazos para maximizar el ancho de la butaca, e incrementar la comodidad.





QUEEN ELIZABETH

Canadá

ACCESORIOS

	INORVA Seating	Altura 35"	Altura 38"	Altura 40"	Anchos 19" a 23"	Anchos 21" a 23"	Pata en T	Pata en Z	Mesa	Cartera metal fórmica	Cartera metal tapizado	Cartera tapizada	Cartera laminada	Cartera en madera	Cartera termolaminada	Brazo madera	Brazo postformado	Brazo plástico	Posavalsos	Brazo termolaminado	Brazo ADA	Cubiertas tapizadas	Cubiertas plásticas	Cubiertas termolaminadas	Cubiertas postformadas	Cubiertas en madera	Cabeceero 3D
NOVA	•	•	•	•	•	•	•	•	•	•	•	•	•	•	•	•	•	•	•	•	•	•	•	•	•	•	•
NOVA CON MESA	•	•	•	•	•	•	•	•	•	•	•	•	•	•	•	•	•	•	•	•	•	•	•	•	•	•	•
ECCO	•	•	•	•	•	•	•	•	•	•	•	•	•	•	•	•	•	•	•	•	•	•	•	•	•	•	•
SVELTA	•	•	•	•	•	•	•	•	•	•	•	•	•	•	•	•	•	•	•	•	•	•	•	•	•	•	•
LIRA	•	•	•	•	•	•	•	•	•	•	•	•	•	•	•	•	•	•	•	•	•	•	•	•	•	•	•
LIRA CON MESA	•	•	•	•	•	•	•	•	•	•	•	•	•	•	•	•	•	•	•	•	•	•	•	•	•	•	•
MILA	•	•	•	•	•	•	•	•	•	•	•	•	•	•	•	•	•	•	•	•	•	•	•	•	•	•	•

*Está disponible una amplia variedad de accesorios y configuraciones, solicite el brochure de cada referencia para más información

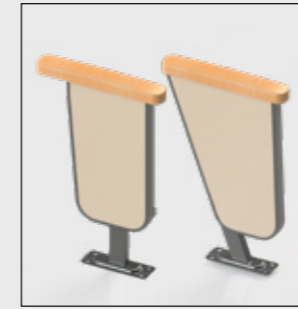

Dos formas diferentes (T -Z) para los fines de fila.



5 anchos (19"-23" / 482-584mm) y 2 alturas (35" y 38" / 890 y 965mm). El modelo Freedom no tiene brazos en el centro, solo al fin de fila.

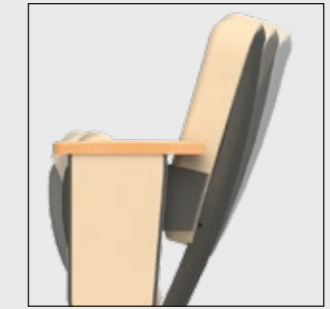

El espaldar puede inclinarse en tres posiciones, de 15°, 18° y 21°. El asiento puede abatirse a 90° en SSE, y a 75° en la versión estándar.

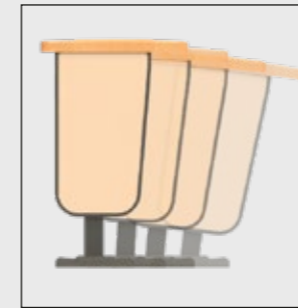

Pueden instalarse en suelos inclinados: desde 0 hasta 10 grados.



Mesa auxiliar abatible (disponible en dos tamaños) perfecta para tomar notas o usar portátiles.



Acceso ADA garantizado, gracias a brazos abatibles.



Una cubierta plástica que protege el anclaje al piso y mejora la estética.



Diferentes formas y materiales de brazos disponibles.



Cubiertas de espaldar y asiento en plástico, madera o tapizadas.



Un amplio rango de opciones para los fines de fila (en plástico, madera, tapizados o laminado).



Marcadores de fila en los extremos y numeración por asiento.



Una luz de pasillo puede agregarse para mejor orientación.



*Politécnico Colombiano Jaime Cadavid, Colombia.
Modelo: Nova*

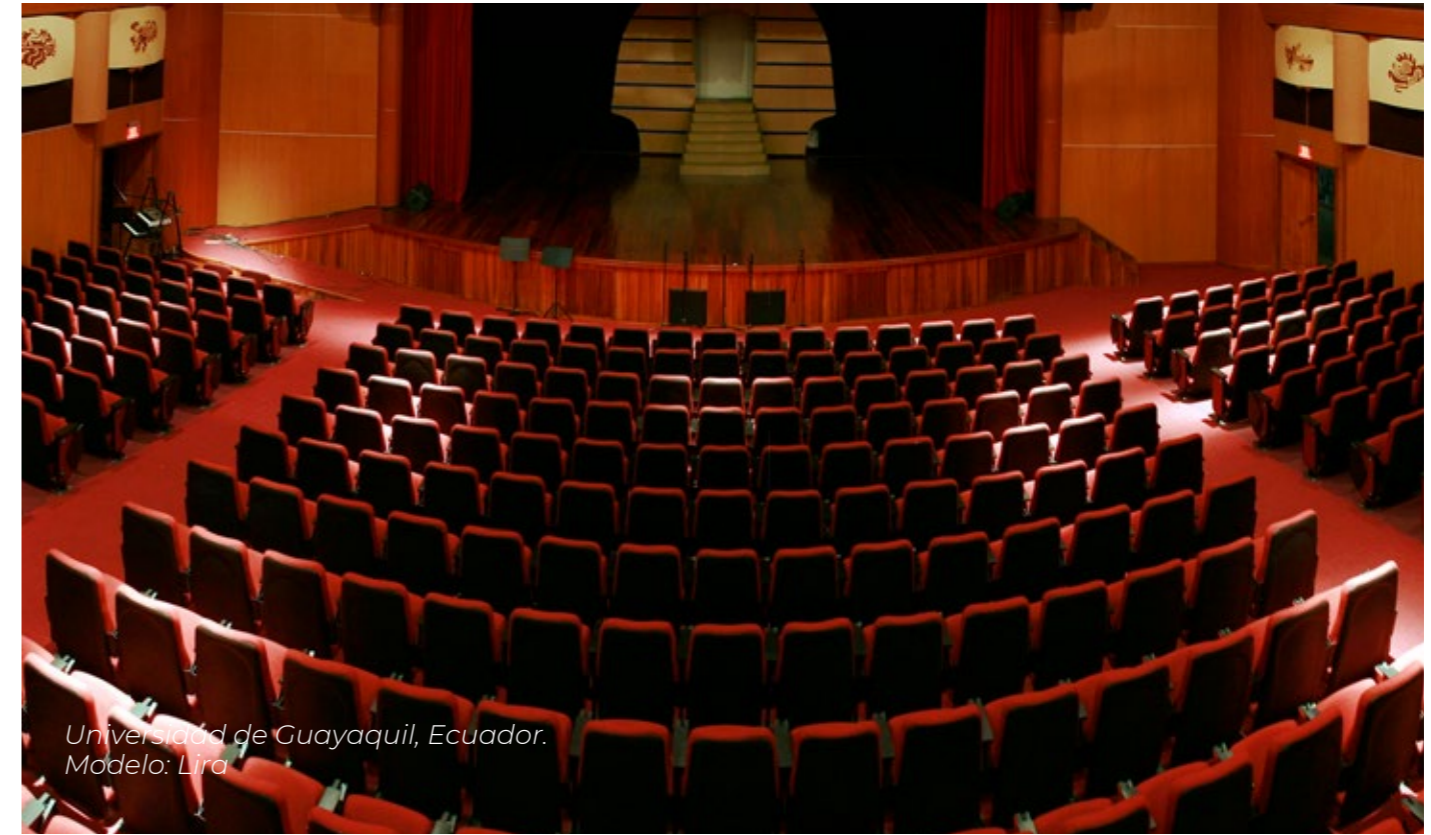

*Universidad de Guayaquil, Ecuador.
Modelo: Lira*



*Universidad Tecnológica Centroamericana, Honduras
Modelo: Nova*



*Federación Ecuatoriana de Fútbol, Ecuador
Modelo: Nova*

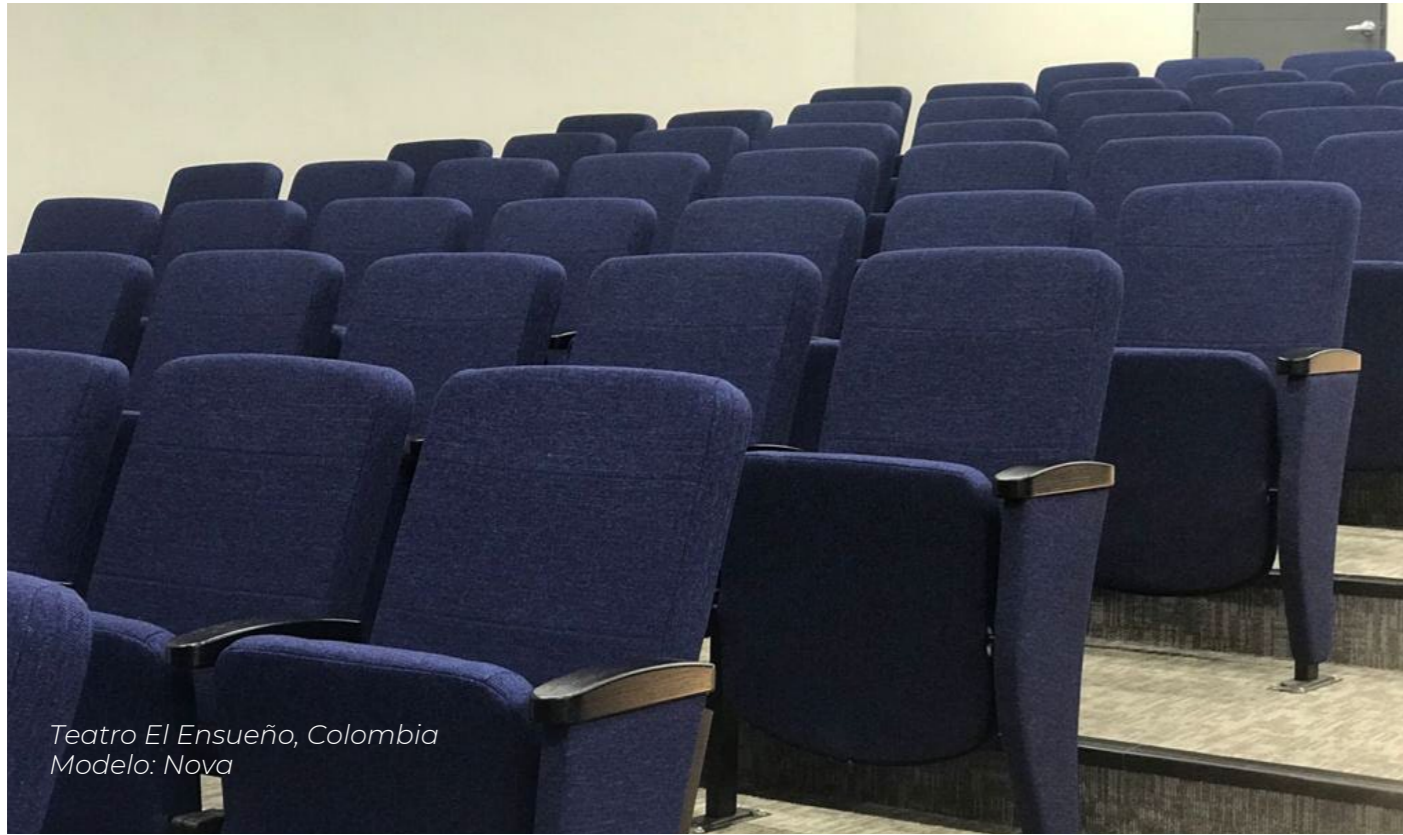

*Teatro El Ensueño, Colombia
Modelo: Nova*

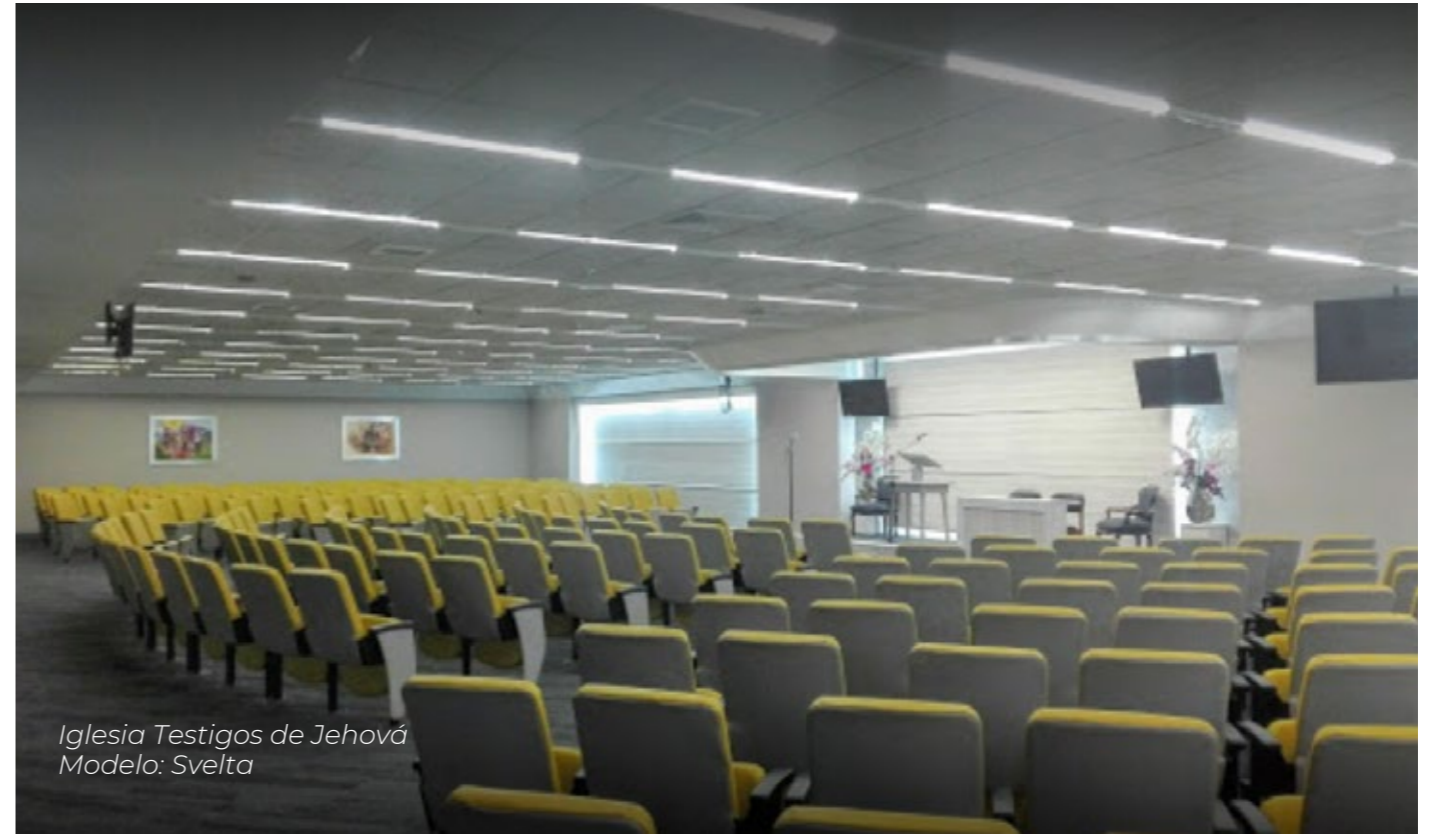

*Iglesia Testigos de Jehová
Modelo: Svelta*



*Lafon Arts Center, United States
Modelo: Nova*



*Banco Central del Ecuador, Ecuador
Modelo: Nova*



*Gimnasio Moderno, Colombia.
Modelo: Nova*



*Teatro El Ensueno, Colombia
Modelo: Nova*



*KEMP ISD, USA.
Modelo: Nova*



*Testigos de Jehová, Colombia
Modelo: Nova*

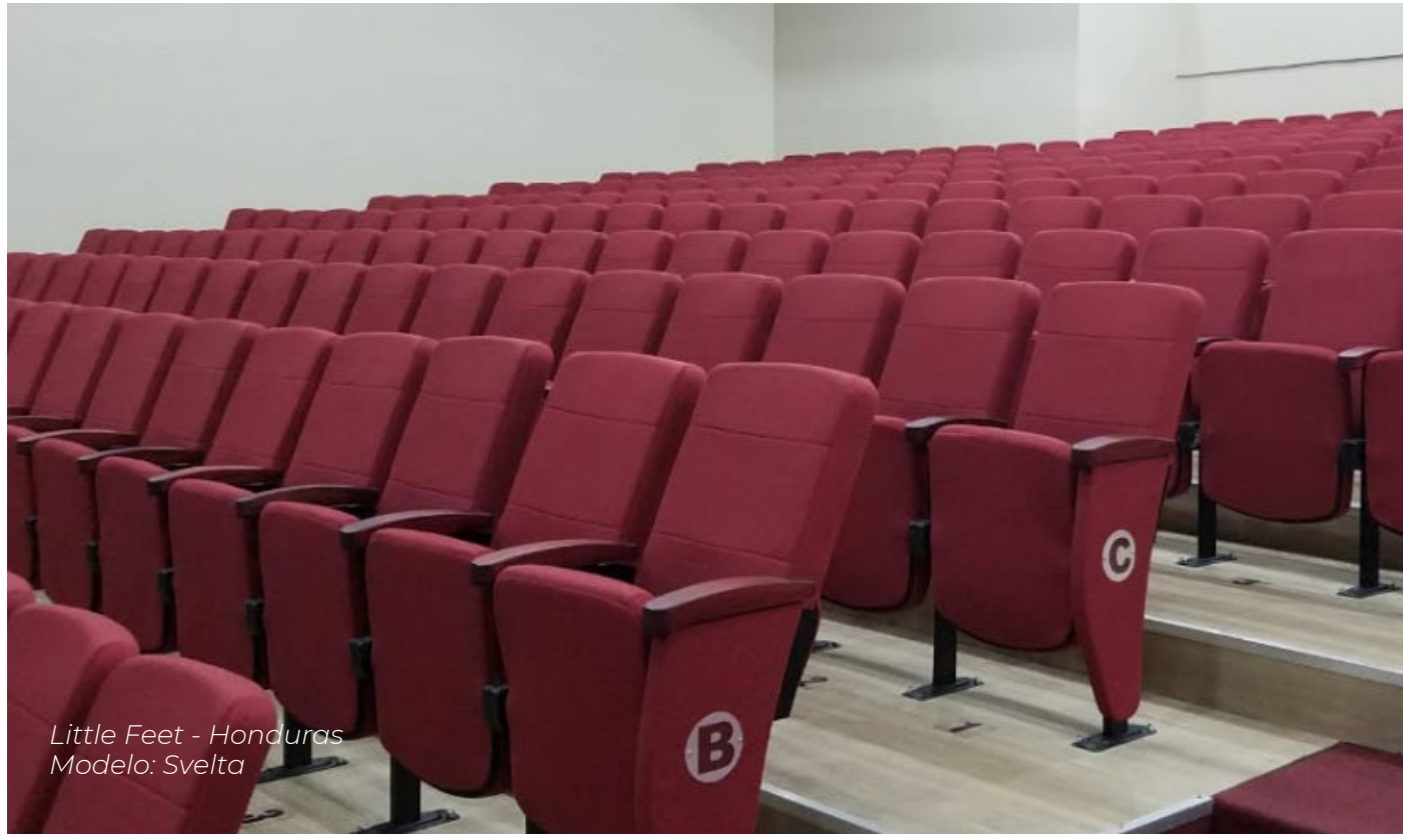

*Little Feet - Honduras
Modelo: Svelta*



*Faith Baptist Church, USA.
Modelo: Nova*



*All Nations Church, USA.
Modelo: Nova*



*Iglesia Frater, Guatemala
Modelo: Nova*



INORCA SAS

Calle 18 #118-85 Avenida Cañasgordas - 54 Cali, Colombia
Tel: +57 2 4896999 - Toll free from USA: +1 786 209 0299 /
www.inorca.com / info@inorca.com.co

